

Art	Ind.	Bemerkung	Datum	Erst.
-----	------	-----------	-------	-------

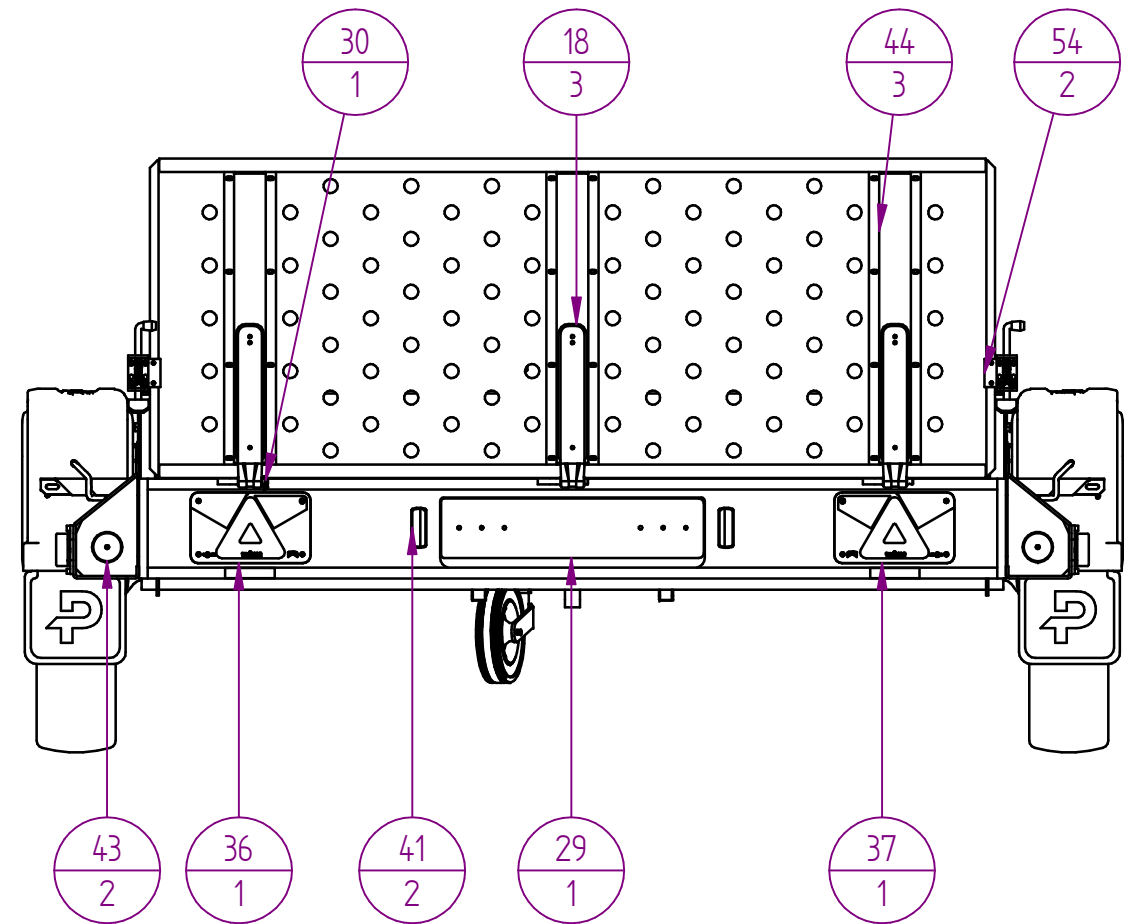
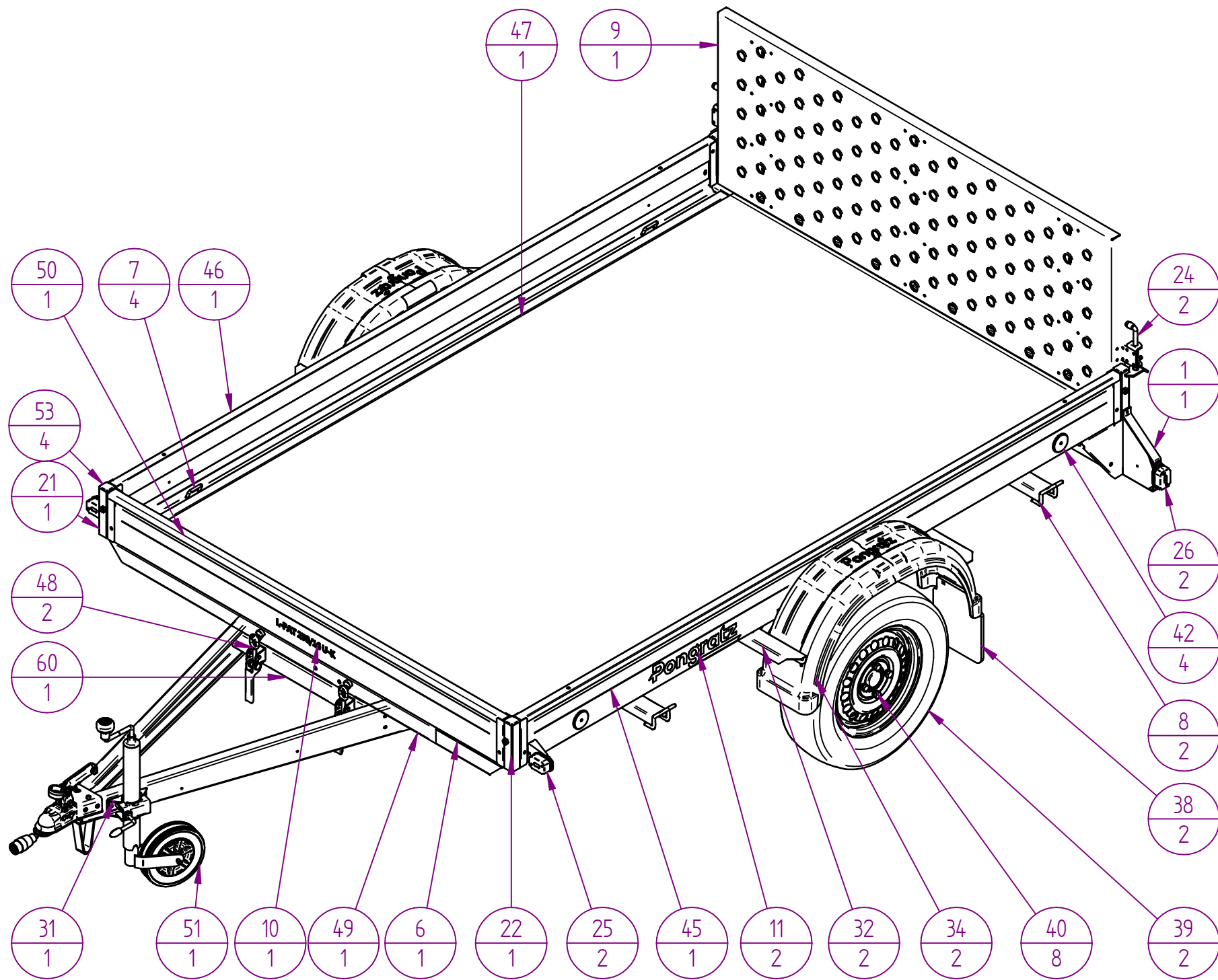

Der Kunde ist für die fachgerechte Montage und Nutzung verantwortlich.  
 Die Pongratz Trailer-Group GmbH übernimmt keinerlei Haftung für Sach- oder Personenschäden,  
 die durch unsachgemäße Montage und Nutzung entstehen.  
 The customer is responsible for proper mounting and use.  
 The Pongratz Trailer-Group GmbH assumes no liability  
 in case of any property damage or personal injury caused by improper mounting and use.

L-PAT	250/16	U	Stahl	750kg
Type	Kastengröße	Klasse	BW-M	Gewichtsbereich

⊖ = Prüfmaß    Allgemeintoleranzen für Maße ohne Toleranzangabe nach ÖNORM ISO 2768-1 m

Montage-/ Betriebsanleitung	Version	Bauteilname: L-PAT 250/16 U-K
mounting / operating instruction	06.2023	

	Gruppe: Ersatzteilliste	
	Artikelnummer: 11545	Format A3
	Zeichnungsnummer: 113624-0	
Maßstab: 1:15	Rev. Nr.:	1 / 3

Art	Ind.	Bemerkung	Datum	Erst.
-----	------	-----------	-------	-------

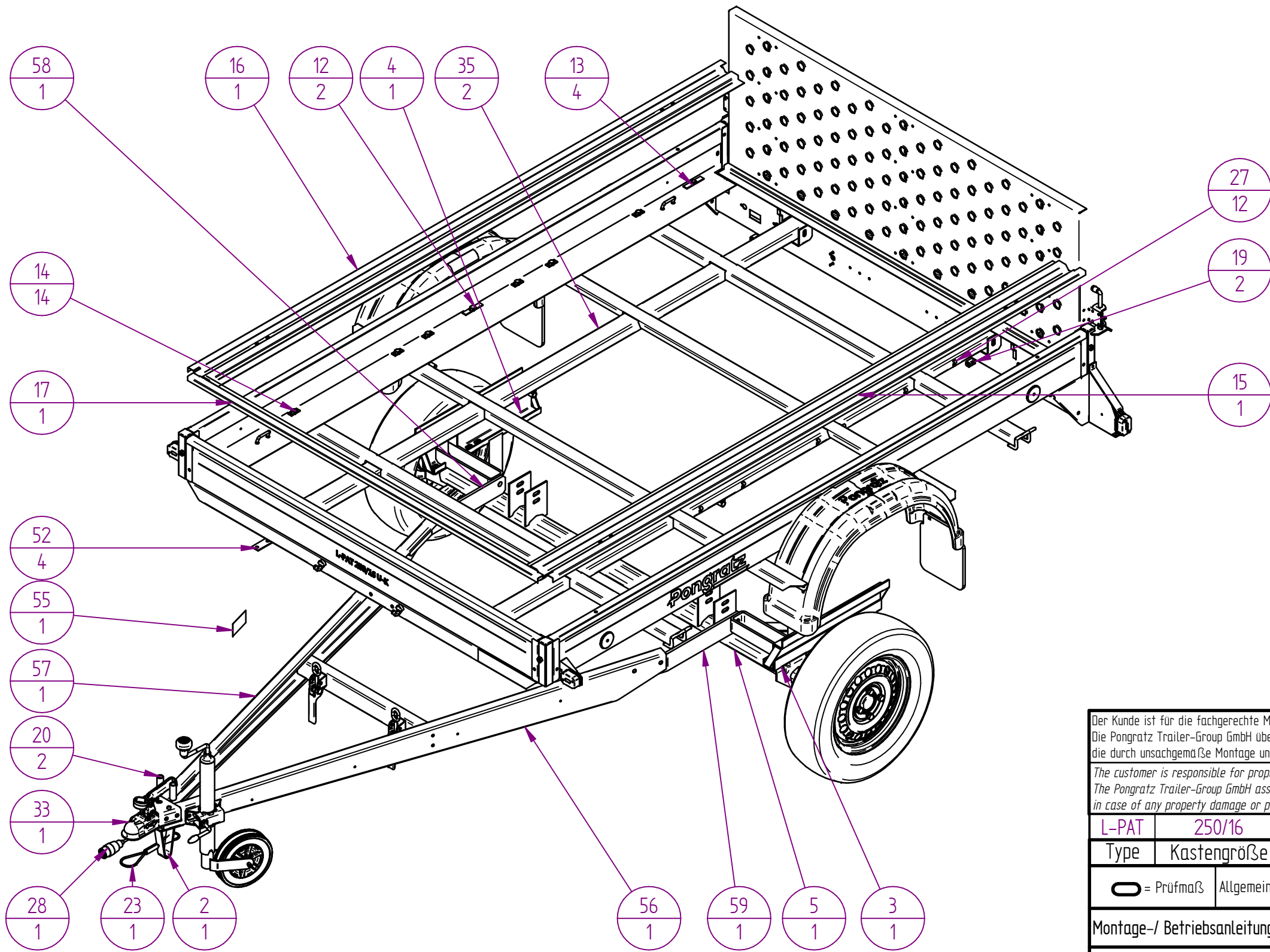

Der Kunde ist für die fachgerechte Montage und Nutzung verantwortlich.  
 Die Pongratz Trailer-Group GmbH übernimmt keinerlei Haftung für Sach- oder Personenschäden,  
 die durch unsachgemäße Montage und Nutzung entstehen.

*The customer is responsible for proper mounting and use.  
 The Pongratz Trailer-Group GmbH assumes no liability  
 in case of any property damage or personal injury caused by improper mounting and use.*

L-PAT	250/16	U	Stahl	750kg
Type	Kastengröße	Klasse	BW-M	Gewichtsbereich

⊖ = Prüfmaß    Allgemeintoleranzen für Maße ohne Toleranzangabe nach ÖNORM ISO 2768-1 m

Montage-/ Betriebsanleitung	Version	Bauteilname: L-PAT 250/16 U-K
mounting / operating instruction	06.2023	

	Gruppe: Ersatzteilliste	
	Artikelnummer: 11545	Format A3
	Zeichnungsnummer: 113624-0	
Maßstab: 1:15	Rev. Nr.:	2 / 3

# 11545 L-PAT 250/16 U-K

Pos.	Art.Nr.	Bauteilname	Menge	Zn. Nr.:	Masse
		L-PAT 250/16 K - Master		1386	279,04 kg
1	18502(VZ)	Abschlussträger	1	1432-1	16,85 kg
2	18400(VZ)	Abstellbügel	1	1928	0,51 kg
3	18315(VZ)	Achsauflage - links	1	1371-1	5,71 kg
4	20240(VZ)	Achsauflage - rechts	1	1372-1	5,71 kg
5	16630	ACHSE MONT UBR 700-5 OPTIMA (1529416)	1	10991	32,00 kg
6	21861	Allgemeiner Sicherheitsaufkleber 275 x 50mm	1	10898	0,00 kg
7	11805	Anbindebügel EPA/LPA, ZBF 10-PO (1860040)	4	10938	0,28 kg
8	18136(VZ)	Anbindehakenträger L-PAT/16	2	112681-0	7,40 kg
9	18304(VZ)	Auffahrrampe /16	1	1326	20,68 kg
10	21830	Aufkleber L-PAT 250/16 U-K	1	113574-0	0,00 kg
11	15416	Aufkleber Pongratz Groß	2	10806	0,00 kg
12	18550(VZ)	Befestigungsblech mit Mutter M10x35	2	1310	0,12 kg
13	18551(VZ)	Befestigungsblech mit Mutter M8x30	4	1308	0,19 kg
14	22195(VZ)	Blechbeilage für Seitenbordwand 40 mm/M10x25	14	1309-1	0,84 kg
15	18224(VZ)	Bodenauflage - seitlich - links	1	1345	5,19 kg
16	18237(VZ)	Bodenauflage - seitlich - rechts	1	1344	5,19 kg
17	18225(VZ)	Bodenauflage - vorne	1	1415	1,47 kg
18	15818	Bordwandscharnier, BSCH 10-320 (1860135)	3	10672	0,54 kg
19	11876	DC Verbinder (15-5976-017)	2	10547	0,04 kg
20	18454	Distanzrohr - Zuggabel	2	1929	0,15 kg
21	18449(VZ)	Ecksteher - vorne links	1	1322	0,79 kg
22	20249(VZ)	Ecksteher - vorne rechts	1	1321	0,79 kg
23	17424	Fangseil ungebremst (1236099)	1	10584	0,30 kg
24	11883	Federriegelverschluss	2	10139	0,72 kg
25	11819	Flexipoint I weiss mit Aufhängeteil 100 mm (31-6569-037)	2	10553	0,43 kg
26	12166	Flexipoint mit Halteplatte (Aspöck, Art.Nr.: 31-6569-377)	2	113577-0	0,35 kg
27	16666 I 15343	Kabelhalter (14-4808-007)	12	10370	0,05 kg
28	13366	Kabelsatz 6m/13p/Baj/ m. Abg (58-2040-517)	1	10512	1,35 kg
29	19346	Kennzeichenhalterung schwarz ohne Logo	1	10651	0,23 kg
30	14891	Klappstecker 4,5x18 klein	1	10551	0,05 kg
31	14760	Klemmschelle I (KLE 48)	1	105407-0	0,76 kg
32	18113(VZ)	Kotflügelträger	2	1354	7,24 kg
33	17291	Kugelumlauf mit Steckerhalter, WW 8-Y+HAL (1860750)	1	10922	1,49 kg
34	11984	Kunststoffkotflügel gelocht (150895)	2	10423	5,75 kg
35	18201(VZ)	Längsträger	2	1399	24,61 kg
36	17750	Multipoint V links ohne KZ/mit NS - 5pol (24-8500-107)	1	10656	0,55 kg
37	17751	Multipoint V rechts ohne KZ/mit RFS - 5pol (24-8710-107)	1	10657	0,54 kg
38	19347	Pongratz Schmutzfänger rot mit Logo 'P'	2	105647-0	1,07 kg
39	12770	Rad 155/80 R13 / 4Jx13 4x100 ET+30	2	10466	21,60 kg
40	12408	Radschraube, Kegelbund (2081670018)	8	10107	0,56 kg
41	11932	Regpoint small - Kennzeichenleuchte (36-1209-017)	2	10102	0,24 kg
42	13363	Rückstrahler rund, 60 mm, gelb, schraubbar (15-5412-007)	4	10082	0,07 kg
43	14811	Rückstrahler rund, 60 mm, rot, schraubbar	2	10328	0,04 kg
44	18560(VZ)	Scharnierträger - Auffahrrampe	3	1313	4,37 kg
45	18059	Seitenwand - links	1	1328-1	10,74 kg
46	18058	Seitenwand - rechts	1	1329-1	10,74 kg
47	13345	Siebdruckplatte	1	1306	36,56 kg
48	14774	Spannverschluss BV40-1 (1860029)	2	10923	0,82 kg
49	18334(VZ)	Stirnträger L-PAT /16	1	112680-0	6,23 kg
50	18081	Stirnwand	1	1335	5,85 kg

Art	Ind.	Bemerkung	Datum	Erst.
-----	------	-----------	-------	-------

## 11545 L-PAT 250/16 U-K

Pos.	Art.Nr.	Bauteilname	Menge	Zn. Nr.:	Masse
51	12881	Stützrad I (ST 48-200 VB)	1	106190-0	4,65 kg
52	16661	Unterlage für Anbindebügel L-PAT (Knott - 406561.003)	4	111990-0	0,18 kg
53	11777	V-Stopfen FR 35x35	4	10026	0,03 kg
54	18151(VZ)	Verschlussträger - Auffahrrampe	2	1316-0	0,32 kg
55	15515	Zuglenkungsschild. C-ZG2300 B	1	10800	0,00 kg
56	18381(VZ)	Zuggabel C-ZG 2300 (Ausf. B) Länge: 1905mm - links	1	1303	8,20 kg
57	20244(VZ)	Zuggabel C-ZG 2300 (Ausf. B) Länge: 1905mm - rechts	1	1302	8,20 kg
58	18424(VZ)	Zuggabelbefestigungslasche - links	1	1406	3,44 kg
59	20246(VZ)	Zuggabelbefestigungslasche - rechts	1	1407	3,44 kg
60	18441(VZ) / LZ 17878	Zuggabelquerträger	1	1304	2,82 kg

Der Kunde ist für die fachgerechte Montage und Nutzung verantwortlich.  
 Die Pongratz Trailer-Group GmbH übernimmt keinerlei Haftung für Sach- oder Personenschäden,  
 die durch unsachgemäße Montage und Nutzung entstehen.  
*The customer is responsible for proper mounting and use.  
 The Pongratz Trailer-Group GmbH assumes no liability  
 in case of any property damage or personal injury caused by improper mounting and use.*

L-PAT	250/16	U	Stahl	750kg
Type	Kastengröße	Klasse	BW-M	Gewichtsbereich

 = Prüfmaß | Allgmeintoleranzen für Maße ohne Toleranzangabe nach ÖNORM ISO 2768-1 m

Montage-/ Betriebsanleitung	Version	Bauteilname: L-PAT 250/16 U-K
mounting / operating instruction	06.2023	



Gruppe: Ersatzteilliste	
Artikelnummer: 11545	Format A3
Zeichnungsnummer: 113624-0	
Maßstab: 1:15	Rev. Nr.: 3 / 3