

Art	Ind.	Bemerkung	Datum	Erst.
-----	------	-----------	-------	-------

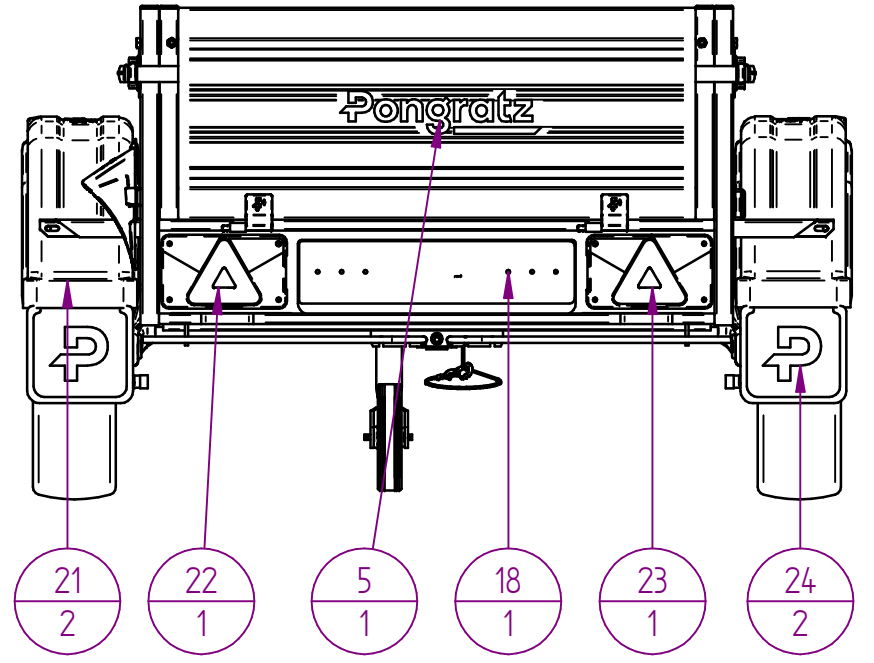

Der Kunde ist für die fachgerechte Montage und Nutzung verantwortlich.
 Die Pongratz Trailer-Group GmbH übernimmt keinerlei Haftung für Sach- oder Personenschäden, die durch unsachgemäße Montage und Nutzung entstehen.
 The customer is responsible for proper mounting and use.
 The Pongratz Trailer-Group GmbH assumes no liability in case of any property damage or personal injury caused by improper mounting and use.

EPA	206	G	Stahl	1000kg
Type	Kastengröße	Klasse	BW-M	Gewichtsbereich

⊖ = Prüfmaß | Allgemeintoleranzen für Maße ohne Toleranzangabe nach ÖNORM ISO 2768-1 m

Montage-/ Betriebsanleitung	Version	Bauteilname: EPA 206 STK - Master
mounting / operating instruction	03.2023	

	Gruppe: Ersatzteilliste	
	Artikelnummer: 10080	Format A3
	Zeichnungsnummer: 113246-0	Rev. Nr.: 1 / 2

Maßstab: 1:15	Rev. Nr.: 1 / 2
---------------	-----------------

EPA 206 G-STK

Pos.	Art.Nr.	Bauteilname	Menge	Zn. Nr.:	Masse
		EPA 206 STK - Master		892	213,25 kg
1	12615	AE KPL VKT 70 90S3 AK160 FE0S (220410)	1	10417	11,00 kg
2	21861	Allgemeiner Sicherheitsaufkleber 275 x 50mm	1	10898	0,00 kg
3	11805	Anbindebügel EPA/LPA, ZBF 10-PO (1860040)	4	10938	0,28 kg
4	21785	Aufkleber EPA 206 G	1	113319-0	0,00 kg
5	15416	Aufkleber Pongratz Groß	1	10806	0,00 kg
6	14905	Bodenleiste 12mm /10	2	695	1,26 kg
7	14681	Bremsausgleich Einachs (2385760002)	1	10479	0,12 kg
8	12215	Bremsseil, neue Ausführung mit Nippel, HL 770 (247283)	2	10611	0,56 kg
9	13374	Bremsstange M10x1800	1	10830	1,11 kg
10	14519(VZ)	Briede M10, 71/90 (B/H) - Zugdeichsel	1	665	0,16 kg
11	12551	COMP-ACHSE MONT B 850-10 (619192)	1	10275	42,20 kg
12	14894(VZ)	Deichsel Einschubrohr - komplett	1	840	5,64 kg
13	14650	Distanzrohr Ø21,3/2,65x62	1	3326	0,08 kg
14	12630(VZ)	Fahrgestell 206 STK	1	891	62,96 kg
15	14789	Halter mit Strahler weiß 60mm (15-4120-017)	2	10630	0,20 kg
16	21322	HALTER SCHWARZ UK10K-2 (1237251)	1	11045-0	0,03 kg
17	22000	Kabelsatz 4,5m/13pol/Baj EBECO	1	113152-0	3,66 kg
18	19346	Kennzeichenhalterung schwarz ohne Logo	1	10651	0,23 kg
19	14760	Klemmschelle I (KLE 48)	1	10393	0,76 kg
20	14929	Kugelmutter M10x35mm (208889006)	1	10482	0,05 kg
21	11984	Kunststoffkotflügel gelocht (150895)	2	10423	5,75 kg
22	17747	Multipoint V links mit KZ/mit NS - 5pol (24-8500-007)	1	10247	0,55 kg
23	17748	Multipoint V rechts mit KZ/mit RFS - 5pol (24-8710-007)	1	10248	0,54 kg
24	19347	Pongratz Schmutzfänger rot mit Logo 'P'	2	10652	1,07 kg
25	12770	Rad 155/80 R13 / 4Jx13 4x100 ET+30	2	10466	21,60 kg
26	12408	Radschraube, Kegelbund (2081670018)	8	10107	0,56 kg
27	13363	Rückstrahler rund, 60 mm, gelb, schraubbar (15-5412-007)	4	10082	0,07 kg
28	15379(VZ)	Rückwand /10 - komplett	1	825	8,83 kg
29	13597	Siebdruckplatte 12mm	1	707	15,07 kg
30	14773	Spannverschluss, BV20-3 (1860027)	4	10302	2,98 kg
31	15377(VZ)	Stirnbordwand /10 - komplett	1	823	8,98 kg
32	12881	Stützrad I (ST 48-200 VB)	1	10395	4,65 kg
33	14868	Türpuffer weiß, Gummi 10x20mm (361710)	1	10733	0,08 kg
34	21323	UNTERLEGKEIL SCHWARZ UK10K-2 (1237250)	1	11046-0	0,16 kg
35	11777	V-Stopfen FR 35x35	6	10026	0,04 kg
36	22539(VZ)	Zugdeichsel - Version 2019	1	104824-2	12,02 kg
37	15511	Zugeinrichtungsschild. 70/70 B1	1	10797	0,00 kg

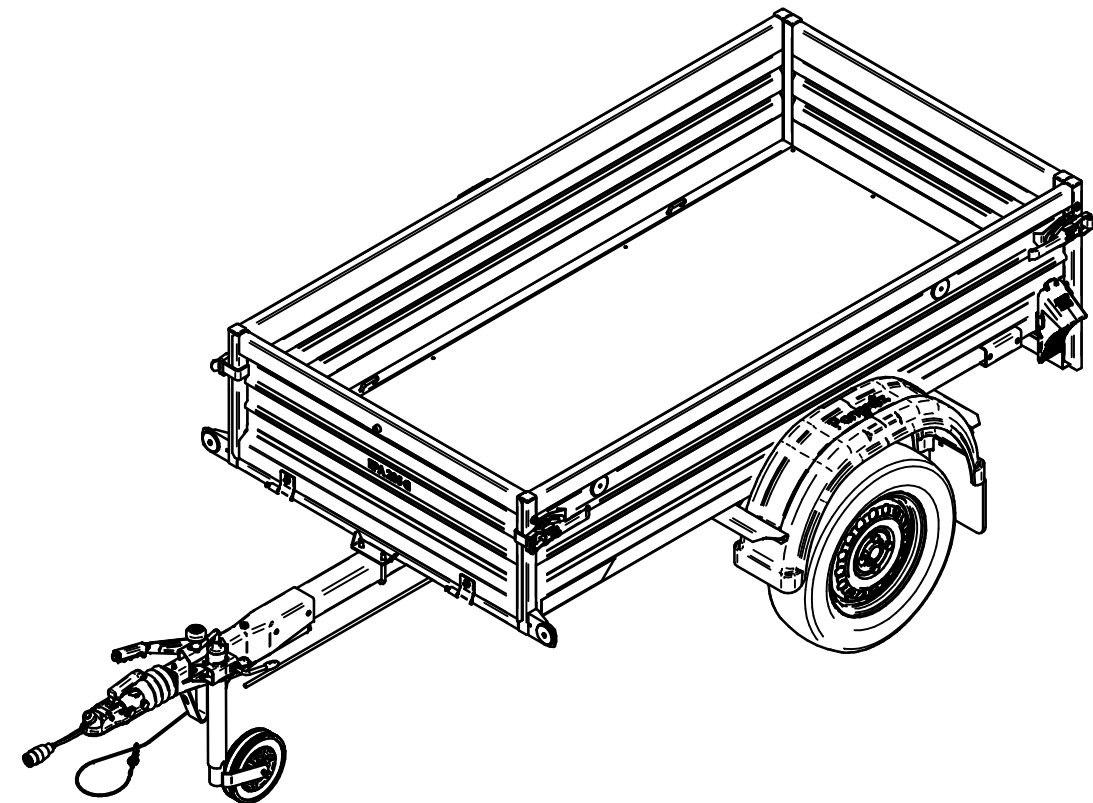

Art	Ind.	Bemerkung	Datum	Erst.
-----	------	-----------	-------	-------

Der Kunde ist für die fachgerechte Montage und Nutzung verantwortlich.
 Die Pongratz Trailer-Group GmbH übernimmt keinerlei Haftung für Sach- oder Personenschäden,
 die durch unsachgemäße Montage und Nutzung entstehen.
 The customer is responsible for proper mounting and use.
 The Pongratz Trailer-Group GmbH assumes no liability
 in case of any property damage or personal injury caused by improper mounting and use.

EPA	206	G	Stahl	1000kg
Type	Kastengröße	Klasse	BW-M	Gewichtsbereich

⊖ = Prüfmaß | Allgemeintoleranzen für Maße ohne Toleranzangabe nach ÖNORM ISO 2768-1 m

Montage-/ Betriebsanleitung	Version	Bauteilname: EPA 206 STK - Master
mounting / operating instruction	03.2023	

	Gruppe: Ersatzteilliste	Format A3
	Artikelnummer: 10080	
	Zeichnungsnummer: 113246-0	Rev. Nr.: 2 / 2