

Art	Ind.	Bemerkung	Datum	Erst.
-----	------	-----------	-------	-------

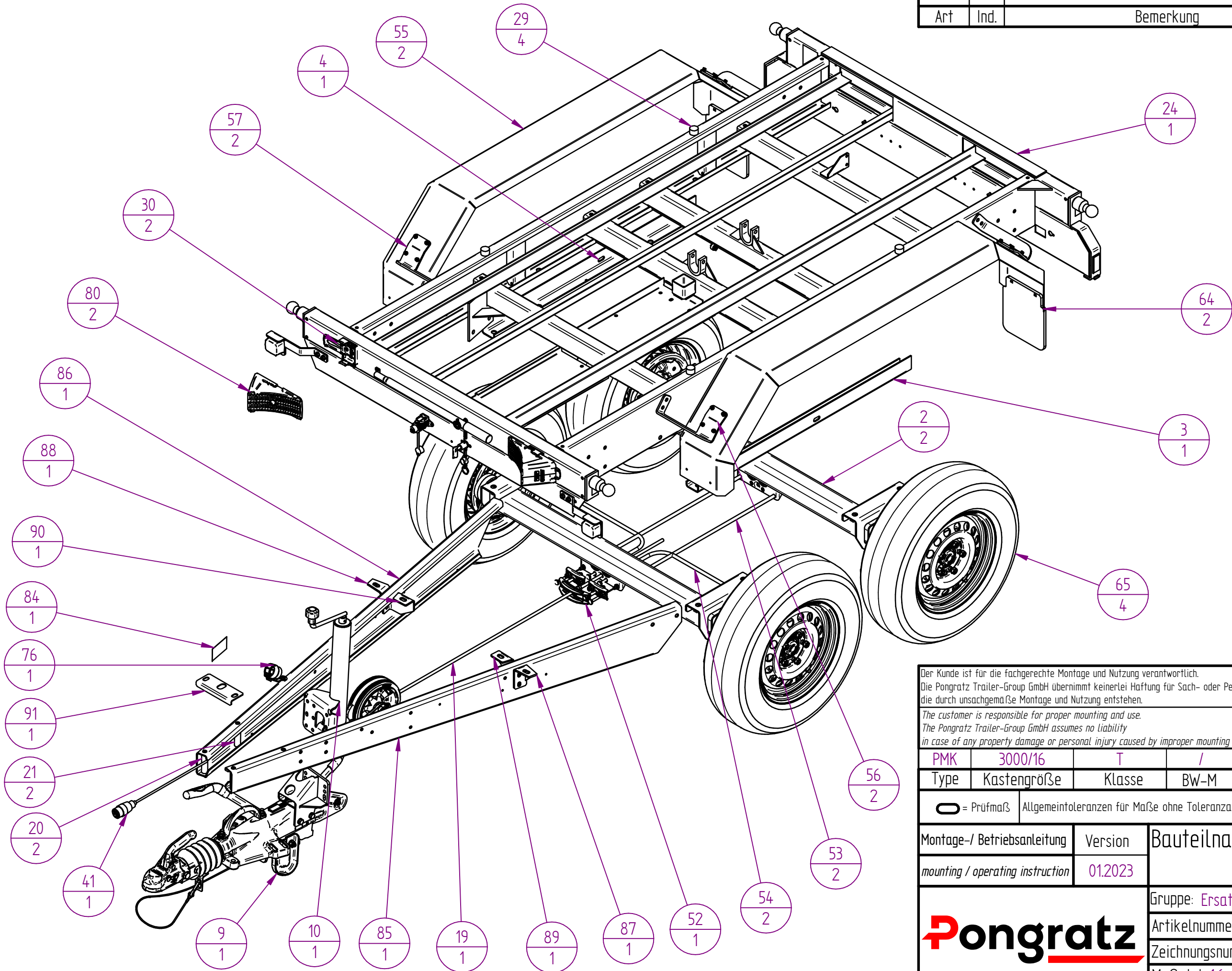

Der Kunde ist für die fachgerechte Montage und Nutzung verantwortlich.
 Die Pongratz Trailer-Group GmbH übernimmt keinerlei Haftung für Sach- oder Personenschäden,
 die durch unsachgemäße Montage und Nutzung entstehen.

*The customer is responsible for proper mounting and use.
 The Pongratz Trailer-Group GmbH assumes no liability
 in case of any property damage or personal injury caused by improper mounting and use.*

PMK	3000/16	T	/	3500kg
Type	Kastengröße	Klasse	BW-M	Gewichtsbereich

⊖ = Prüfmaß | Allgmeintoleranzen für Maße ohne Toleranzangabe nach ÖNORM ISO 2768-1 m

Montage-/ Betriebsanleitung	Version	Bauteilname: PMK 3000/16 Master
mounting / operating instruction	01.2023	

		Gruppe: Ersatzteilliste	
		Artikelnummer: 23533	Format A3
Maßstab: 1:6		Zeichnungsnummer: 106870-2	Rev. Nr.: 2
			1 / 5

Art	Ind.	Bemerkung	Datum	Erst.
-----	------	-----------	-------	-------

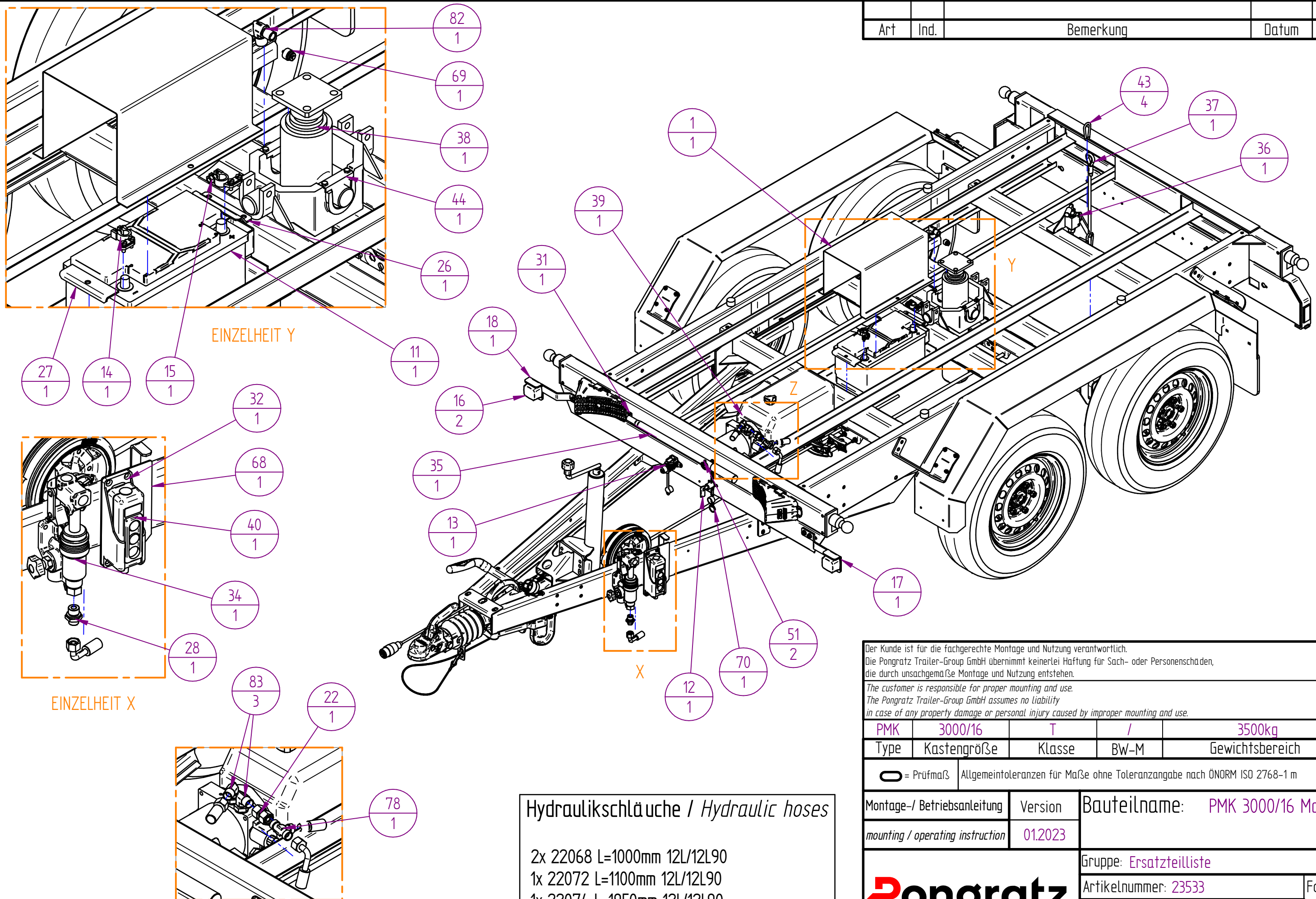

EINZELHEIT Y

EINZELHEIT X

EINZELHEIT Z

Hydraulikschläuche / Hydraulic hoses

- 2x 22068 L=1000mm 12L/12L90
- 1x 22072 L=1100mm 12L/12L90
- 1x 22074 L=1950mm 12L/12L90

Der Kunde ist für die fachgerechte Montage und Nutzung verantwortlich.
 Die Pongratz Trailer-Group GmbH übernimmt keinerlei Haftung für Sach- oder Personenschäden,
 die durch unsachgemäße Montage und Nutzung entstehen.
 The customer is responsible for proper mounting and use.
 The Pongratz Trailer-Group GmbH assumes no liability
 in case of any property damage or personal injury caused by improper mounting and use.

PMK	3000/16	T	/	3500kg
Type	Kastengröße	Klasse	BW-M	Gewichtsbereich

⊖ = Prüfmaß Allgemeintoleranzen für Maße ohne Toleranzangabe nach ÖNORM ISO 2768-1 m

Montage- / Betriebsanleitung mounting / operating instruction	Version 01.2023	Bauteilname: PMK 3000/16 Master
--	--------------------	------------------------------------

	Gruppe: Ersatzteilliste	Format A3
	Artikelnummer: 23533	
	Zeichnungsnummer: 106870-2	Rev. Nr.: 2

Art.	Ind.	Bemerkung	Datum	Erst.
------	------	-----------	-------	-------

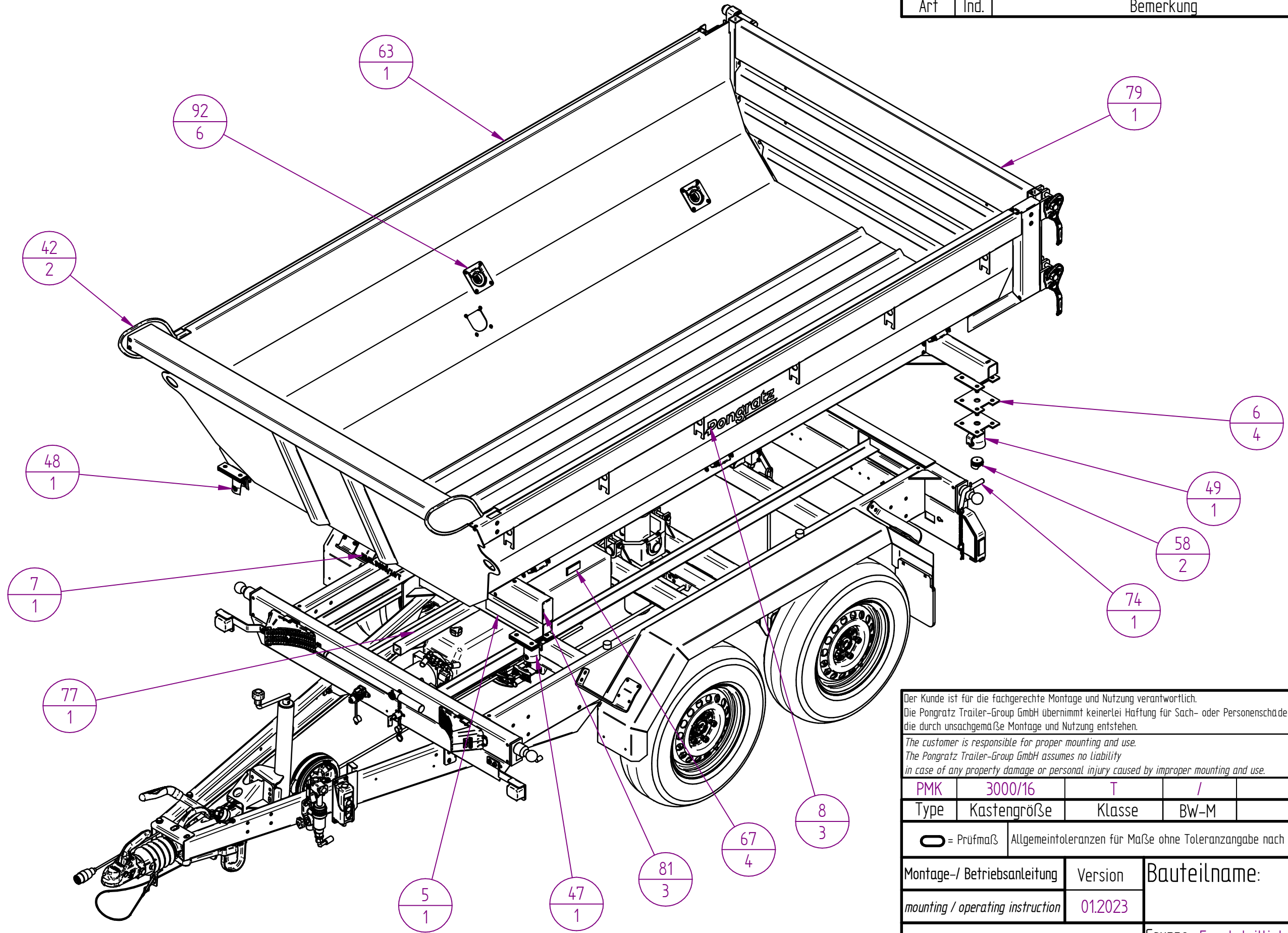

Der Kunde ist für die fachgerechte Montage und Nutzung verantwortlich.
Die Pongratz Trailer-Group GmbH übernimmt keinerlei Haftung für Sach- oder Personenschäden, die durch unsachgemäße Montage und Nutzung entstehen.

The customer is responsible for proper mounting and use.
The Pongratz Trailer-Group GmbH assumes no liability in case of any property damage or personal injury caused by improper mounting and use.

PMK	3000/16	T	/	3500kg
Type	Kastengröße	Klasse	BW-M	Gewichtsbereich

⊖ = Prüfmaß Allgemeintoleranzen für Maße ohne Toleranzangabe nach ÖNORM ISO 2768-1 m

Montage-/ Betriebsanleitung	Version	Bauteilname: PMK 3000/16 Master
mounting / operating instruction	01.2023	

Gruppe: Ersatzteilliste	
Artikelnummer: 23533	Format A3
Zeichnungsnummer: 106870-2	
Maßstab: 1:6	Rev. Nr.: 2 3 / 5



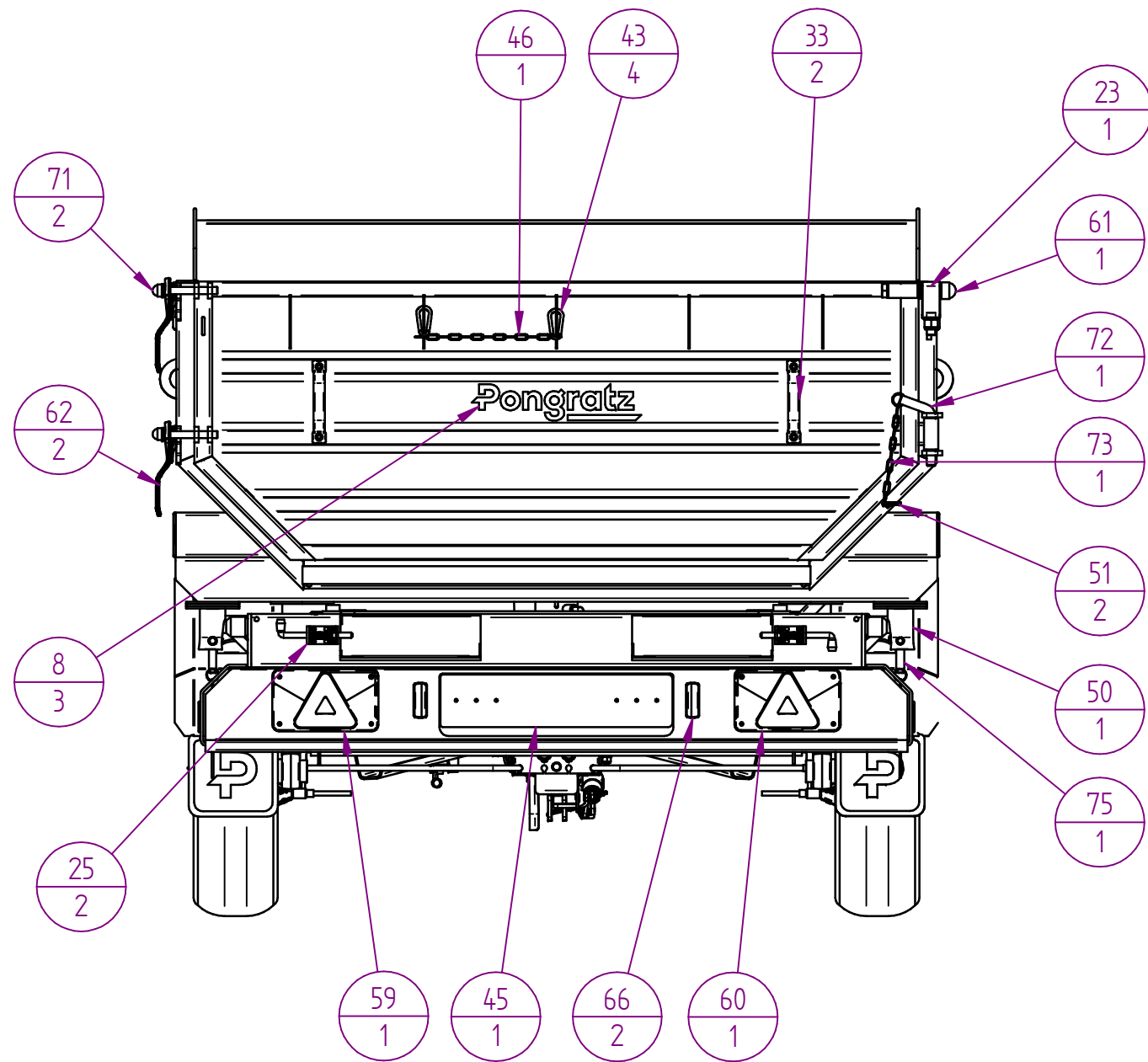

Art	Ind.	Bemerkung	Datum	Erst.
-----	------	-----------	-------	-------

PMK 3000/16 T

Pos.	Art.Nr.	Bauteilname	Menge	Zn. Nr.:	Masse
	23533	PMK 3000/16 Master		106870-2	964,20
1	13976	Abdeckungsblech - Batterie (Batteriekonsole)	1	106330-1	2,60 kg
2	23651	Achse MV VGB15-18MV 28/16_1800kg_ 727342.003	2	106905-0	148,00 kg
3	23649VZ / LZ 23643	Achsversteifung - links	1	106909-2	4,13 kg
4	23648VZ / LZ 23643	Achsversteifung - rechts	1	106910-2	4,13 kg
5	21861	Allgemeiner Sicherheitsaufkleber 275 x 50mm	1	10898	0,00 kg
6	13952(VZ)	Anschweißplatte	4	1511	1,98 kg
7	24166	Aufkleber PMK 3000/16 T	1	108782-0	0,00 kg
8	15416	Aufkleber Pongratz Groß	3	10806	0,00 kg
9	12629	Auflaufeinrichtung KFG35D (202503.053)	1	10340	31,50 kg
10	19789	Automatik Stützrad Profi 500kg (1212382)	1	10641	9,80 kg
11	14832	Batterie Tenax 80Ah 740 A TE-T7-2	1	10470	11,50 kg
12	14831	Batterie Hauptschalter Proplast klein	1	10341	0,05 kg
13	11813	Batterieladekabel mit Sicherung für Kipper	1	10342	0,09 kg
14	15532	Batteriepolklemme Minus	1	10514	0,07 kg
15	15533	Batteriepolklemme Plus	1	10513	0,07 kg
16	11814	Begrenzungsleuchte Squarepoint, weiss, zu 3-SKS	2	10112	0,00 kg
17	15692(VZ) / LZ 13925	Begrenzungslichtkonsole - links	1	1688	0,46 kg
18	15693(VZ) / LZ 13925	Begrenzungslichtkonsole - rechts	1	1689	0,46 kg
19	13374	Bremsstange M10x1800	1	10830	1,11 kg
20	15295	Distanzrohr Φ 213/2,65x80	2	105020-0	0,20 kg
21	14653	Distanzrohr Φ 213/2,65x88	2	3328	0,21 kg
22	14751	Doppelmutter mit 12mm Schlauchanschluss	1	10501	0,09 kg
23	24053(VZ)	Dreh u. Pendelgelenk	1	107524-1	0,93 kg
24	23626 (VZ)	Fahrgestell 3000/16	1	106906-2	138,28 kg
25	11883	Federriegelverschluss	2	10139	0,72 kg
26	13688(VZ)	Festhaltung - Batterie (Batteriekonsole)	1	1580	0,13 kg
27	13687(VZ)	Festhaltung Gegenstück - Batterie (Batteriekonsole)	1	544	0,11 kg
28	14749	Gerader Einschrauber für 12mm Schlauchanschluss	1	10492	0,09 kg
29	15056	Gummimetallpuffer Typ D, 30X20-M8 (862800031005)	4	10430	0,45 kg
30	21322	HALTER SCHWARZ UK10K-2 (1237251)	2	11045-0	0,05 kg

Der Kunde ist für die fachgerechte Montage und Nutzung verantwortlich.
 Die Pongratz Trailer-Group GmbH übernimmt keinerlei Haftung für Sach- oder Personenschäden,
 die durch unsachgemäße Montage und Nutzung entstehen.
*The customer is responsible for proper mounting and use.
 The Pongratz Trailer-Group GmbH assumes no liability
 in case of any property damage or personal injury caused by improper mounting and use.*

PMK	3000/16	T	/	3500kg
Type	Kastengröße	Klasse	BW-M	Gewichtsbereich

= Prüfmaß | Allgemeintoleranzen für Maße ohne Toleranzangabe nach ÖNORM ISO 2768-1 m

Montage-/ Betriebsanleitung	Version	Bauteilname:	PMK 3000/16 Master
mounting / operating instruction	01.2023		

		Gruppe: Ersatzteilliste	
		Artikelnummer: 23533	Format A3
		Zeichnungsnummer: 106870-2	
Maßstab: 1:6	Rev. Nr.: 2	4 / 5	

PMK 3000/16 T					
Pos.	Art.Nr.	Bauteilname	Menge	Zn. Nr.:	Masse
31	18150	Halterung für Handpumpenhebel	1	2140	0,02 kg
32	11918	Halterung zu Kabelfernbedienung	1	10343	0,11 kg
33	14843	Handgriff schwarz (54.830200 J)	2	10298	0,19 kg
34	14484	Handpumpe für Kombination	1	10355	2,98 kg
35	11923	Hebel zu Pumpe	1	10356	0,64 kg
36	14835	Hubbegrenzer HB 12L/B	1	10357	0,69 kg
37	24138	Hubbegrenzerseil, Kauschen verpresst, L=230 mm,	1	110105-0	0,02 kg
38	14468	Hydr. Zylinder zu 3-SKS T 3100 Vol.: 4L	1	10345	23,00 kg
39	11881	Hydraulikaggregat 7Liter-Tank Chapel	1	10353	18,50 kg
40	11896	Kabelfernbedienung + Kabel4m zu E-Pumpe Chapel	1	10344	0,43 kg
41	12059	Kabelsatz 6m/13pol/Baj5pol/m. Abq mit Ladefunktion	1	110065-0	1,47 kg
42	15391	Kantenschutz 640 mm	2	111340-0	0,07 kg
43	14841	Karabiner 70x7	4	11037-0	0,20 kg
44	14480	Kardanring (3-SKS)	1	107248-0	6,51 kg
45	19346	Kennzeichenhalterung schwarz ohne Logo	1	10651	0,23 kg
46	15342	Kette	1	111318-0	0,05 kg
47	18044	Kipplager PMK vorne links	1	110192-0	1,21 kg
48	18045	Kipplager PMK vorne rechts	1	110193-0	1,20 kg
49	13773(VZ)	Kipplager Typ1 - Einstellplatte	1	1672	1,14 kg
50	13772(VZ)	Kipplager Typ2 - Einstellplatte	1	1673	1,14 kg
51	15010	Klappstecker 4x27 mittel	2	10471	0,10 kg
52	22872	Knott - Tandembremsausgleich (409907-001)	1	11072-0	0,90 kg
53	23055	KNOTT Bremsseil 1330/1520 Pilz/Nippel	2	113119-0	0,56 kg
54	17417	KNOTT Bremsseil 830/1020 Nippel/Pilz	2	113118-0	0,56 kg
55	23647 / 23645 (LZ)	Kotflügel	2	106904-1	8,74 kg
56	15591(VZ) / LZ 15890	Kotflügelträger - links vorne und rechts hinten	2	1810	1,88 kg
57	15593(VZ) / LZ 15890	Kotflügelträger - rechts vorne und links hinten	2	1811	1,88 kg
58	14457	Kunststoffeinsatz Kipplager	2	10336	0,05 kg
59	17750	Multipoint V links ohne KZ/mit NS - 5pol	1	10656	0,55 kg
60	17751	Multipoint V rechts ohne KZ/mit RFS - 5pol	1	10657	0,54 kg
61	18169	Mutterabdeckkappe M 20	1	110383-0	0,00 kg
62	12083	Pendelverschluss - links	2	10290	0,64 kg
63	23592 (VZ)	Plateau mit Mulde	1	106917-0	390,25 kg
64	19347	Pongratz Schmutzfänger rot mit Logo 'P'	2	10084-1	1,07 kg
65	12766	Rad 185R14C / 5,5Jx14 5x112	4	10463	76,80 kg
66	11932	Reppoint small - Kennzeichenleuchte (36-1209-017)	2	10102	0,24 kg
67	19254	Rückstrahler 69x31,5mm, gelb, selbstklebend	4	10368	0,06 kg
68	13844(VZ)	Schalterkonsole	1	1839	0,48 kg
69	14493	Schlauchbruchsicherung 1/2 Zoll	1	10498	0,03 kg
70	19562	Schlüsselkette KR25-0002 2mm	1	113151-0	0,05 kg
71	14994	Sechskant-Schutzkappe M14 schwarz	2	10527	0,01 kg
72	24054(VZ)	Sicherungsbolzen	1	107525-0	0,47 kg
73	15009	Sicherungskette mit 2-Ring	1	10402	0,04 kg
74	14459	Sicherungsstecker zu Kipplager 3-SKS Typ1	1	10337	0,31 kg
75	14458	Sicherungsstecker zu Kipplager 3-SKS Typ2	1	10338	0,36 kg
76	12147	Steckerhalter AL-KO (2182600004)	1	10053	0,07 kg
77	13892(VZ)	Stützfuß - Ladebrückenstützfuß	1	1510	2,97 kg
78	14746	T-Stück für 12mm Schlauchanschluss	1	10499	0,05 kg
79	18659 (VZ)	Tür v2 komplett	1	111150-0	26,11 kg
80	21323	UNTERLEGKEIL SCHWARZ UK10K-2 (1237250)	2	11046-0	0,32 kg
81	24056	V-Stopfen FR 100x50	3	107539-0	0,02 kg

PMK 3000/16 T					
Pos.	Art.Nr.	Bauteilname	Menge	Zn. Nr.:	Masse
82	14752	Winkeleinschrauber für 12mm Schlauchanschluss	1	110089-0	0,12 kg
83	14753	Winkeleinschrauber für 12mm Schlauchanschluss	3	10500	0,31 kg
84	15517	Zugleinrichtungsschild. C-ZG3500 B	1	10802	0,00 kg
85	12741(VZ) / LZ 16210	Zuggabel C-ZG 3500 (Ausf. B) Länge: 1860mm - links	1	1832-1	13,19 kg
86	12742(VZ) / LZ 16210	Zuggabel C-ZG 3500 (Ausf. B) Länge: 1860mm - rechts	1	1833-1	13,19 kg
87	13547(VZ)	Zuggabelhalterung außen - links	1	1143	0,35 kg
88	13548(VZ)	Zuggabelhalterung außen - rechts	1	510	0,35 kg
89	13552(VZ) / LZ13554	Zuggabelhalterung innen - links	1	519-1	0,49 kg
90	13553(VZ) / LZ13554	Zuggabelhalterung innen - rechts	1	1144-1	0,49 kg
91	13476(VZ) / LZ 13478	Zuggabelversteifung - Knott KFG35 UE 3500kg und	1	1840-1	0,28 kg
92	11808	Zurrbefestigungen-ZBF 70-1	6	106903-0	2,28 kg

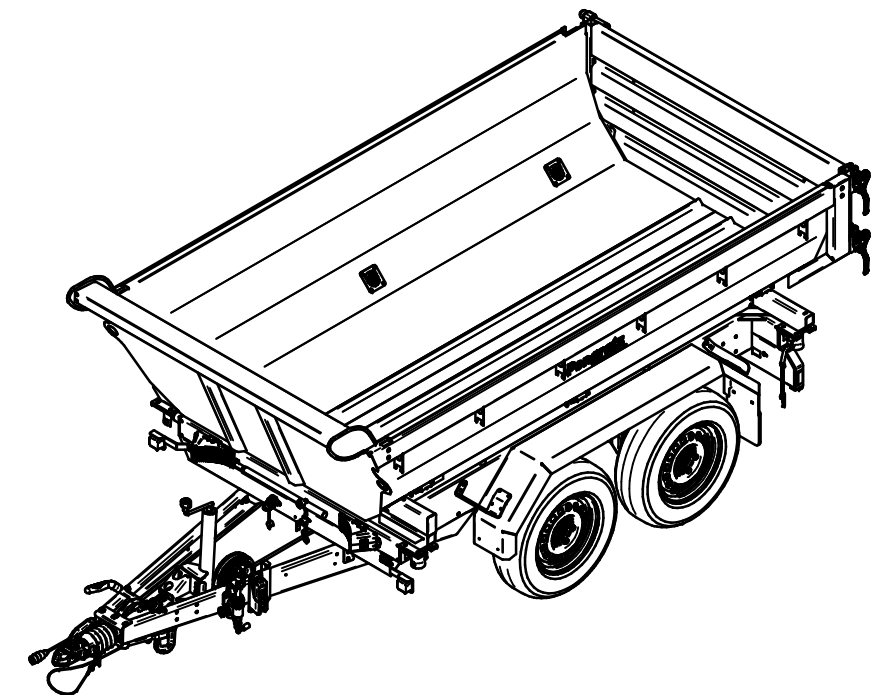

Der Kunde ist für die fachgerechte Montage und Nutzung verantwortlich. Die Pongratz Trailer-Group GmbH übernimmt keinerlei Haftung für Sach- oder Personenschäden, die durch unsachgemäße Montage und Nutzung entstehen. <i>The customer is responsible for proper mounting and use. The Pongratz Trailer-Group GmbH assumes no liability in case of any property damage or personal injury caused by improper mounting and use.</i>				
PMK	3000/16	T	/	3500kg
Type	Kastengröße	Klasse	BW-M	Gewichtsbereich
○ = Prüfmaß		Allgemeintoleranzen für Maße ohne Toleranzangabe nach ÖNORM ISO 2768-1 m		
Montage-/ Betriebsanleitung		Version	Bauteilname: PMK 3000/16 Master	
mounting / operating instruction		01.2023		
		Gruppe: Ersatzteilliste		Format A3
		Artikelnummer: 23533		
		Zeichnungsnummer: 106870-2		Maßstab: 1:6