

22869 Mittelrampen - Set /18

| Pos. | Artikelnu | Bauteilname | Men | Masse |
|------|-----------|---|-----|---------|
| 1 | 22762(VZ) | Rampe /18 - komplett | 1 | 37,29 |
| 2 | 11903 | Gasdruckfeder 1750 N, Länge 725 mm passend für VA | 1 | 0,52 kg |
| 3 | 21605 | Selbstsichernde Mutter M8-8 verz. DIN 985 niedrige Form | 14 | 0,11 kg |
| 4 | | Sechskantschraube M8x50-8.8 verz. DIN 931 (ISO 4014) | 12 | 0,31 kg |
| 5 | | Sechskantschraube mit Flansch M8x35-8.8 verz. DIN 6921 | 2 | 0,05 kg |
| 6 | | Scheibe Ø8,4 verz. DIN 134 | 26 | 0,05 kg |

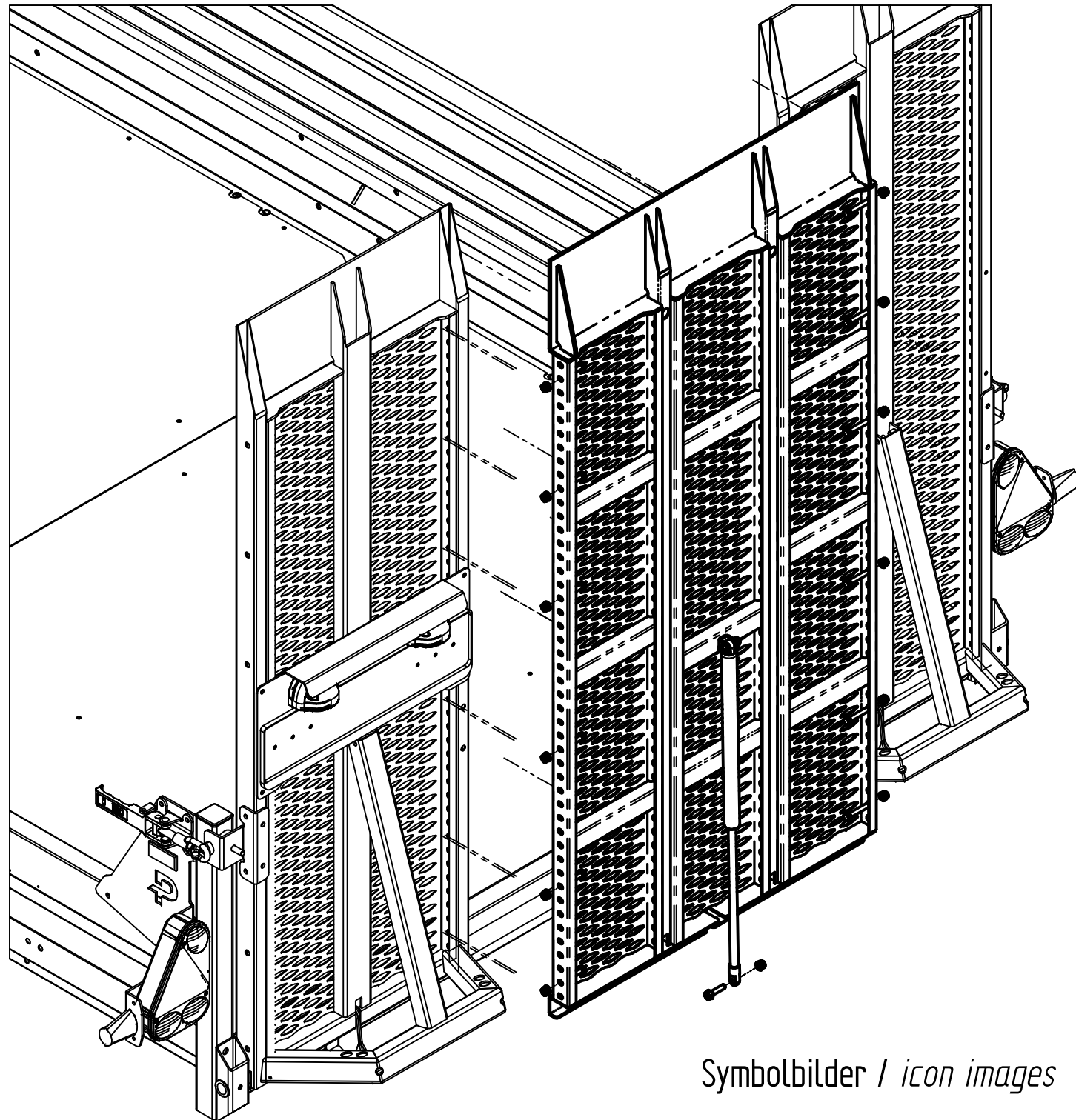
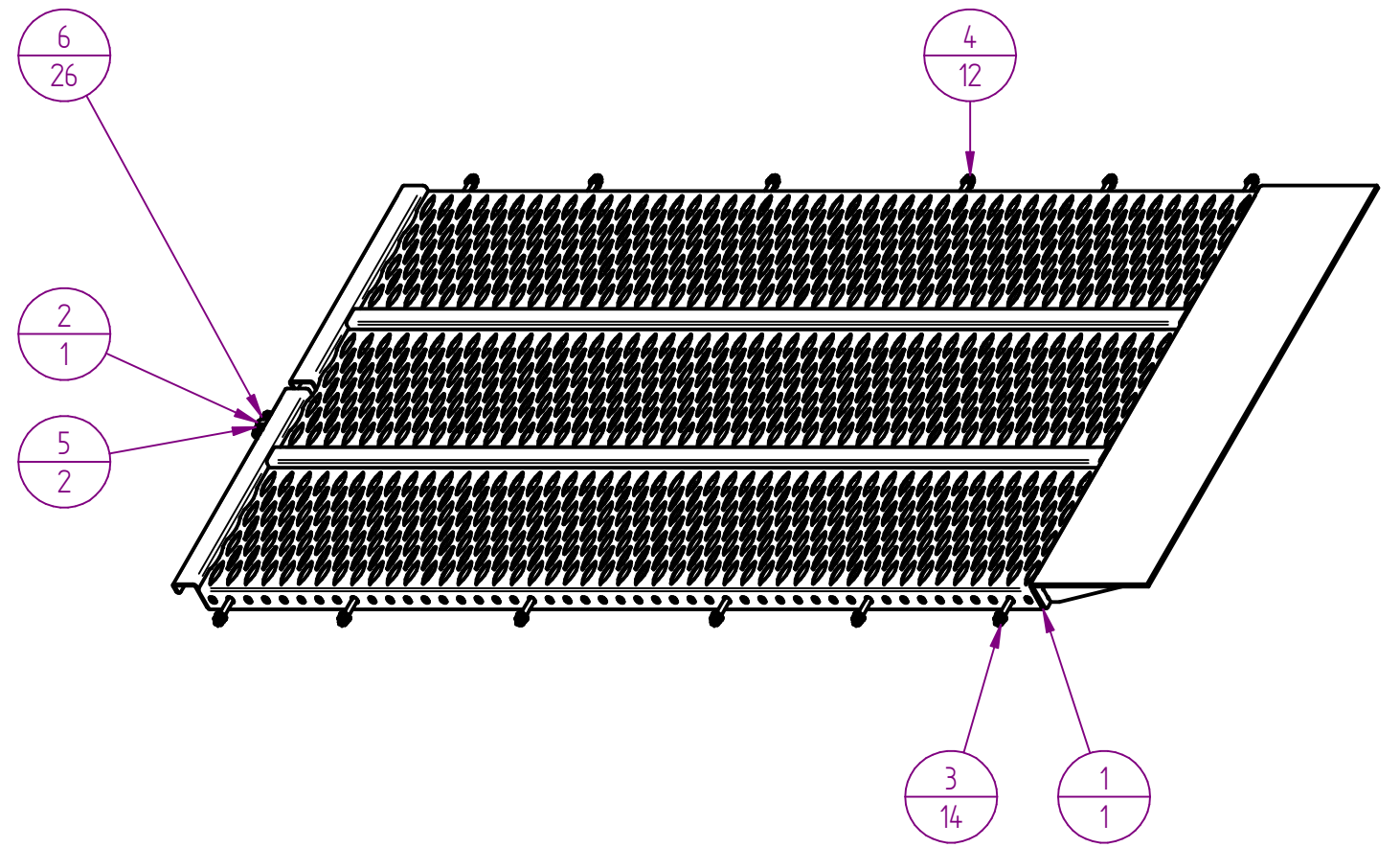

Symbolbilder / icon images

| Gewindegröße | Anzugsmoment [Nm] |
|--------------|-------------------|
| M6 | 6 |
| M8 | 25 |
| M10 | 50 |
| M12 | 80 |
| M14 | 140 |
| M16 | 200 |

Der Kunde ist für die fachgerechte Montage und Nutzung verantwortlich.
 Die Pongratz Trailer-Group GmbH übernimmt keinerlei Haftung für Sach- oder Personenschäden, die durch unsachgemäße Montage und Nutzung entstehen.
 The customer is responsible for proper mounting and use.
 The Pongratz Trailer-Group GmbH assumes no liability in case of any property damage or personal injury caused by improper mounting and use.

| | | | | |
|------|-------------|--------|-------|-----------------|
| PMT | alle | alle | Stahl | alle |
| Type | Kastengröße | Klasse | BW-M | Gewichtsbereich |

⊖ = Prüfmaß Allgemeintoleranzen für Maße ohne Toleranzangabe nach ÖNORM ISO 2768-1 m

| | | |
|----------------------------------|---------|--|
| Montage-/ Betriebsanleitung | Version | Bauteilname: Mittelrampen - Set /18 |
| mounting / operating instruction | 02.2020 | |

| | | |
|-----------------|-----------------------------------|--------------------|
| Pongratz | Gruppe: Zubehör | Format A3 |
| | Artikelnummer: 22869 | |
| | Zeichnungsnummer: 105127-0 | Rev. Nr.: 0 |

Maßstab: 1:10