

## Montageanleitung für Aufsatzbordwände Type: 3-SK und RK

Die Garnitur besteht aus einer Vorderaufsatzwand mit zwei Winkelhebelverschlüssen, zwei Seitenaufsatzwände mit vier M12x90mm Sechskantschrauben, Beilagscheiben und Sicherungsmuttern, einer Rückaufsatzwand und vier Ecksteher mit je zwei M10x35mm Wurmschrauben und M8x35mm Wurmschrauben.

- 1.) Sollte bei der mitgelieferten Vorderaufsatzwand die Winkelhebelverschlüsse nicht vormontiert sein, müssen diese mit M6x20mm an den vorgesehenen Bohrungen mit den Beilagscheiben und Sicherungsmuttern verschraubt werden.

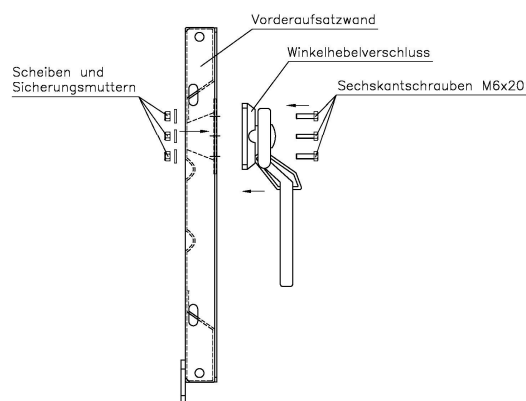

- 2.) Entfernen Sie die Kunststoffabdeckungen an den Eckstehern Ihres Anhängers und stecken diese an die mitgelieferten Ecksteher.

- 3.) An der Vorderseite werden nun die mitgelieferten Ecksteher vorne in die Öffnung gesteckt und mit den Wurmschrauben M10x35mm fixiert. Diesen Schritt wiederholen Sie an der Hinterseite mit den restlichen beiden Eckstehern hinten und fixieren diese mit den Wurmschrauben M8x35mm.

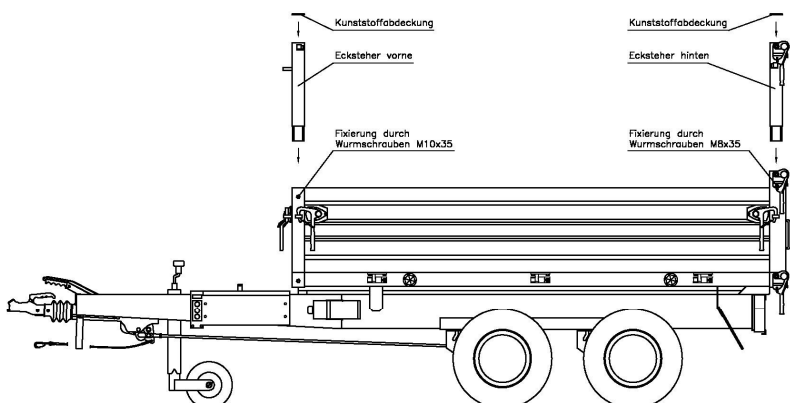

- 4.) Stecken Sie die Vorderaufsatzwand auf die Vorderbordwand und fixieren Sie sie mit den Winkelhebelverschlüssen.

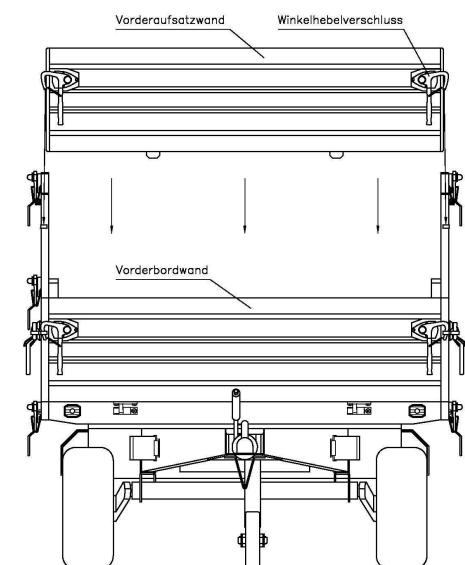

- 5.) Stecken Sie die Seitenaufsatzwand auf die Seitenbordwand und verschrauben diese an der Vorder- und Rückseite mit den Sechskantschrauben M12x90mm, Beilagscheiben und Muttern mit den Eckstehern. Wiederholen Sie diesen Vorgang an der gegenüberliegenden Seite.

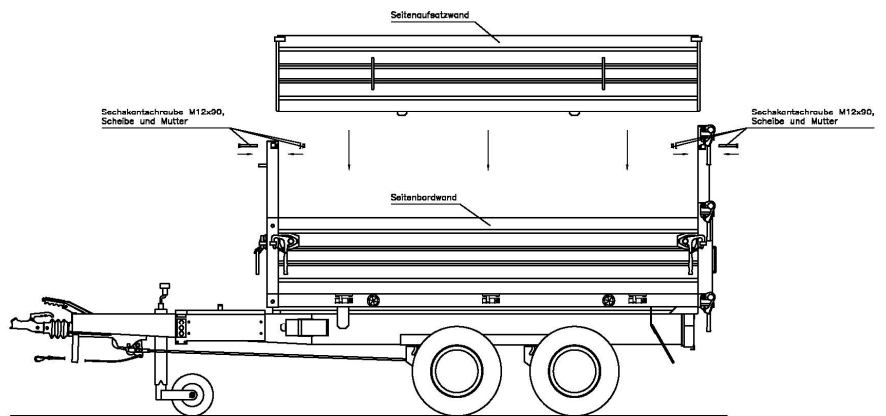

- 6.) Setzen Sie die Rückaufsatzwand auf die Rückbordwand und schließen die Pendelverschlüsse.

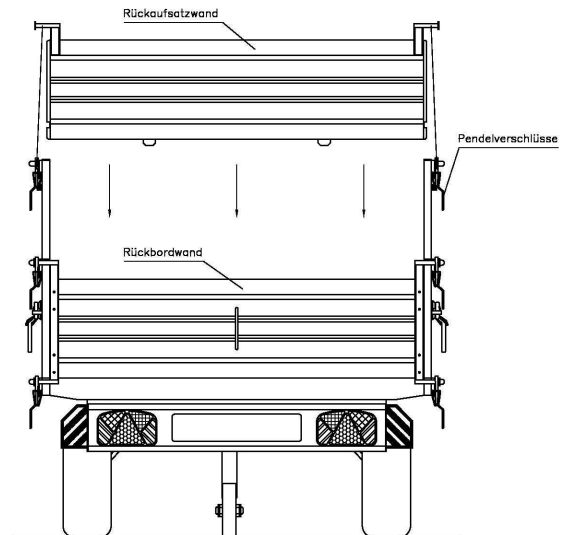

- 7.) Kontrollieren Sie den richtigen Sitz der Wände und justieren gegebenenfalls nach.  
8.) Als letzten Schritt müssen alle Schrauben sowie Muttern von Ihnen festgezogen werden.

**Wir wünschen gute Fahrt!**